

普通寸法許容差	プレス加工				削り加工						
	区分	作数(内番・外番) 曲げ寸法	穴開の中心位置 穴と壁との距離		絞り径		曲げ角度				
			円形	他の形状	1以上	4以下	区分	区分			
	30以下	±0.5	±0.5	±0.5	±0.8	1以上	4以下	±0.1	区分 (角をはさむ短辺)	角度差	キリ穴
	30を超え100以下	±0.7	±0.7	±0.7	±1.1	4を超え16以下	10以下	±0.2		±1°30'	
	100を超え300以下	±1.0	±1.0	±1.0	±1.6	16を超え63以下	10を超え50以下	±0.3		±30°	+0.3
	300を超え1000以下	±1.5	±1.5	±1.5	±2.4	63を超え250以下	50を超え100以下	±0.5		±20°	-0.05
						250を超え1000以下	100を超え600	±0.8		±10°	

項目	仕様
電源	単相 100V 50/60Hz
定格出力	精米モータ 450W エアポンプ 40W
精米モータ	コンデンサー始動型コンデンサーモーター
安全装置	過負荷保護ブレーカー
動作周囲温度	0℃~40℃
使用コンセント	㊦ 125V-15A
使用ブレーカー	2P 110V 20A

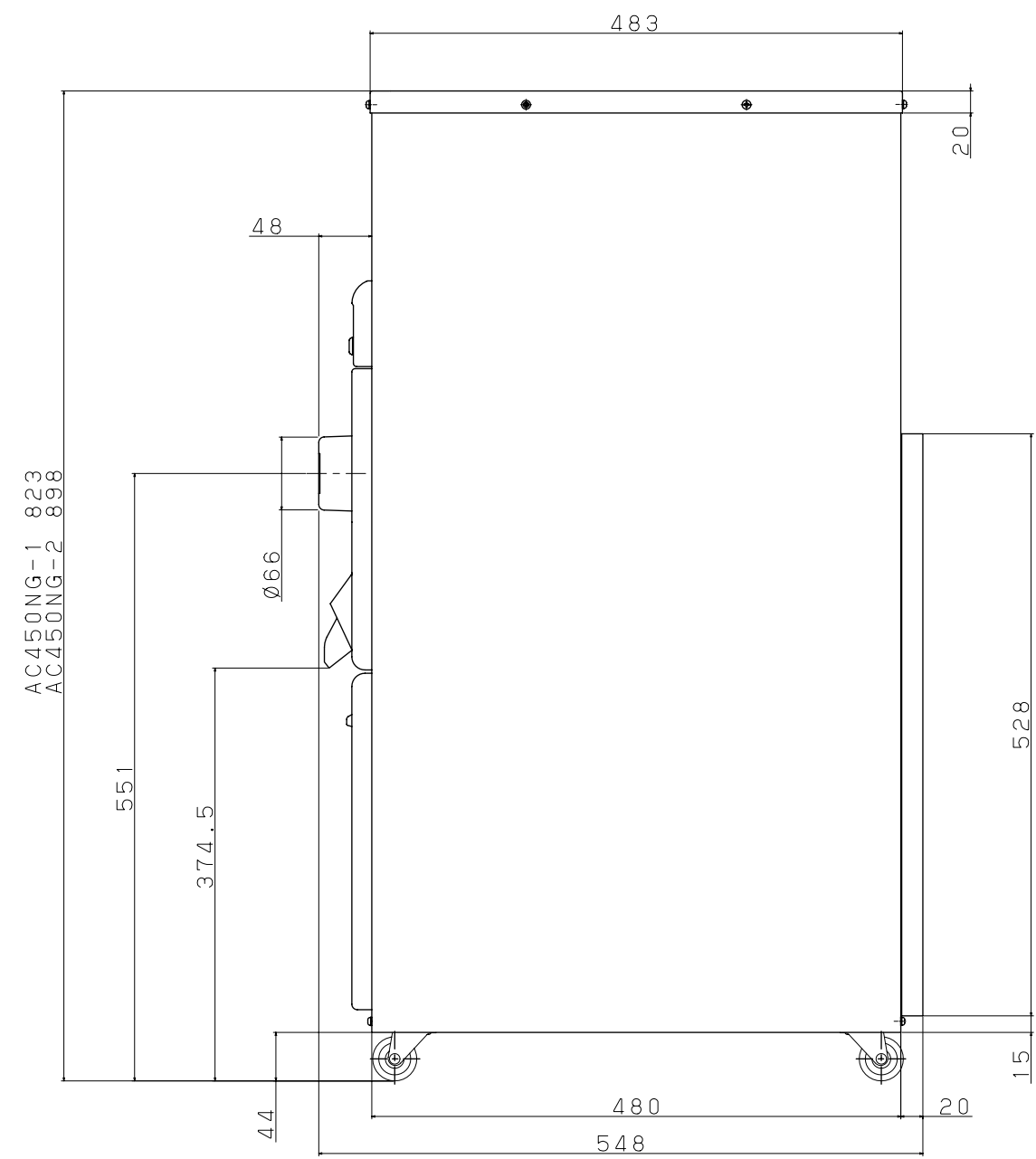
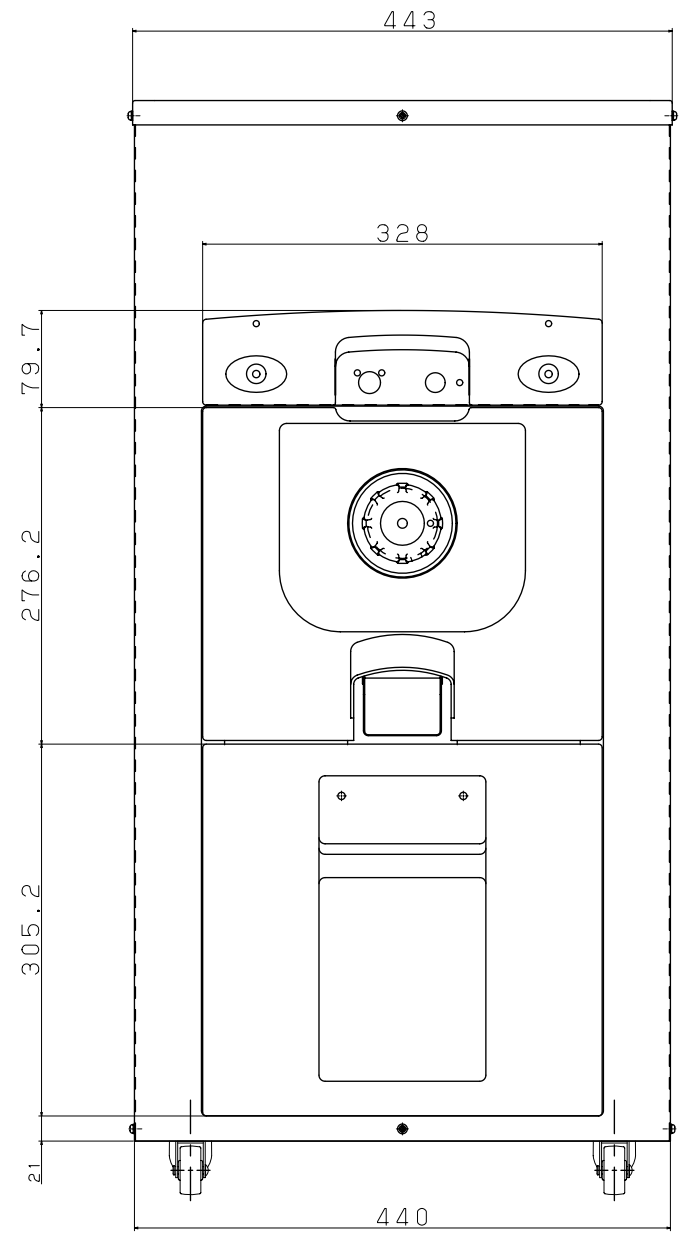
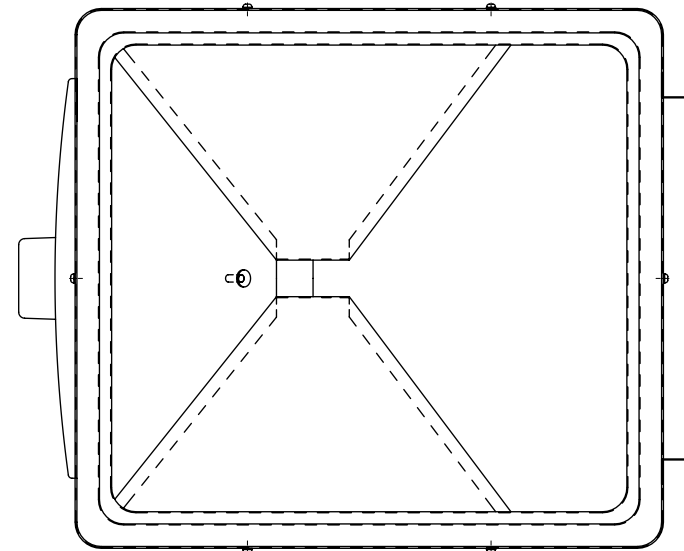

AC450NG-1 823  
AC450NG-2 898

精度/種類	記号	変通番号	変更内容	日付
真直度	—			
真円度	○			
線ノ輪郭度	∩			
平面度	□			
円筒度	∩			
面ノ輪郭度	∩			
平行度	//			
直角度	⊥			
傾斜度	∠			
位置度	⊕			
同軸度	◎			
対称度	≡			
円周振レ	↗			
振レ	↘	REV	変通番号	変更内容

品番	品名	材料	個数	図番	備考
承認	第三角法 検図	MM	設計	製図	材料
					熱処理
					表面処理
					個数
					尺度
					日付
					名称
					型式
					品名
					図番

マルマス機械株式会社